

**PTS, PTL - 160**



**PTS, PTL - 200**



**PTS, PTL - 250**



**PTS, PTL - 315**



**PTS, PTL - 400**



**PTS, PTL - 500**



**PTS - 630**

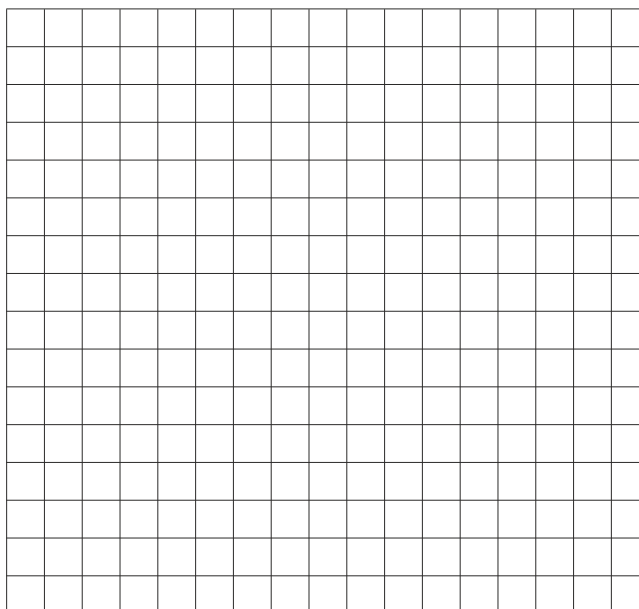

**ODMIANY KONSTRUKCYJNE**

PTS, PTL - wykonanie standardowe

PTS KW - wykonanie kwasoodporne

**MATERIAŁ**

ST - laminat poliestrowo-szkłany

STBL - blacha ocynk

STKW - blacha kwasoodporna

**WIELKOŚĆ**

160, 200, 250, 315, 400, 500, 630

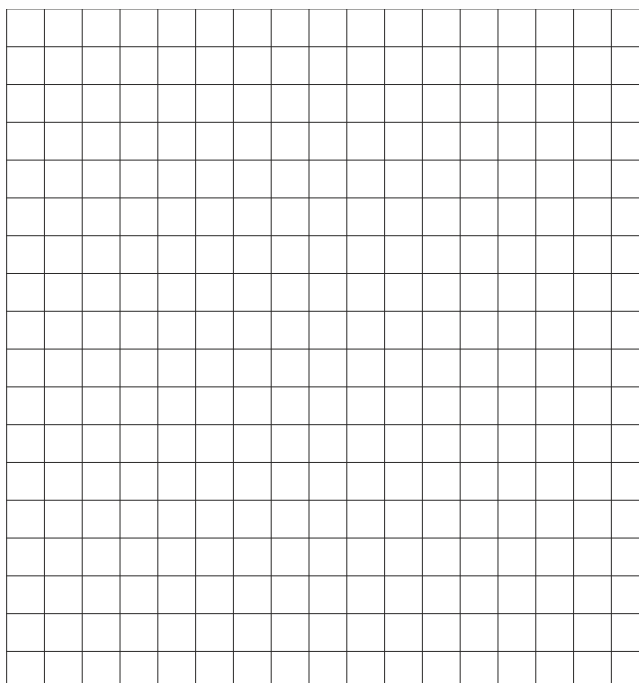

**PODSTAWY TŁUMIĄCE**

# PODSTAWY TŁUMIĄCE

## INFORMACJA OGÓLNA

### PRZEZNACZENIE

Tłumiąca podstawa dachowa wykonana w wariantach z laminatu lub stali ocynkowanej, kwasoodpornej umożliwia montaż wentylatora dachowego bezpośrednio nad pomieszczeniem wentylowanym. Dźwiękoizolacyjny materiał, którym wyłożone jest wnętrze podstawy w znaczący sposób eliminuje uciążliwość hałasu wentylatora od strony jego wlotu. Montaż podstawy tłumiącej przewidziany jest na cokole wyrównującym poziom dachu przy pomocy kotwiących śrub montażowych. Konstrukcja jest rozbieralna, możliwe jest więc okresowe czyszczenie wkładów tłumiących. Podstawę tłumiącą można wyposażyć w przyłączy kołnierzowe za pomocą którego można połączyć podstawę z siecią wentylacyjną.

**WIELKOŚCI:** 160, 200, 250, 315, 400, 500, 630

Wymiarem charakterystycznym jest średnica wlotu do wentylatora.



Kolorystyka tłumików jest dowolna wg tabeli RAL. Kompozyt ten jest trwale barwiony w procesie technologicznym. Istnieje możliwość malowania proszkowego elementów blaszanych wykonanych z blachy ocynkowanej lub blachy kwasoodpornej. **Standardowy kolor urządzeń RAL 7001 popiel.**



# PTL, PTS PODSTAWA DACHOWA TŁUMIĄCA

## ODMIANY KONSTRUKCYJNE

PTS, PTL - wykonanie standardowe  
PTSKW - wykonanie kwasoodporne

## MATERIAŁ

ST - laminat poliestrowo-szklany  
STBL - blacha ocynk  
STKW - blacha kwasoodporna

## WIELKOŚĆ

160, 200, 250, 315, 400, 500, 630



## OPIS PRODUKTU

Podstawa dachowa tłumiąca stanowi jednolity element podstawy i tłumika, która może być wykonana z laminatu poliestrowo-szklanego, blachy ocynkowanej, blachy kwasoodpornej. Zadaniem podstawy jest zmniejszenie wartości tłumienia hałasu [dB] wydobywającego się z wentylatora do instalacji wentylacyjnej. Podstawy tłumiące przeznaczone są do montażu z wentylatorami dachowymi. Zdolność tłumienia hałasu dla poszczególnych wielkości przedstawiona jest na wykresach wartości tłumienia hałasu dla poszczególnych obrotów wentylatorów w różnych wielkościach średnicy wlotu wentylatora. Każda podstawa wyposażona jest w materiał dźwięko-izolacyjny, który w znaczący sposób zmniejsza poziom hałasu.



## WARIANTY MONTAŻOWE

Podstawa tłumiąca PTL, PTS  
z wentylatorem



Podstawa tłumiąca PTL, PTS  
z wentylatorem, przyłączem  
kołnierzym, kanałem  
wentylacyjnym



Podstawa tłumiąca PTL, PTS  
z wentylatorem, cokołem,  
przyłączem kołnierzym, kanałem  
wentylacyjnym i przepustnicą



# DANE TECHNICZNE

gabaryty, masa

Efektywne zmniejszenie hałasu wentylatora przedstawiono w tabelach, gdzie podane są wartości tłumienia w funkcji częstotliwości dla każdego rodzaju podstawy tłumiącej.

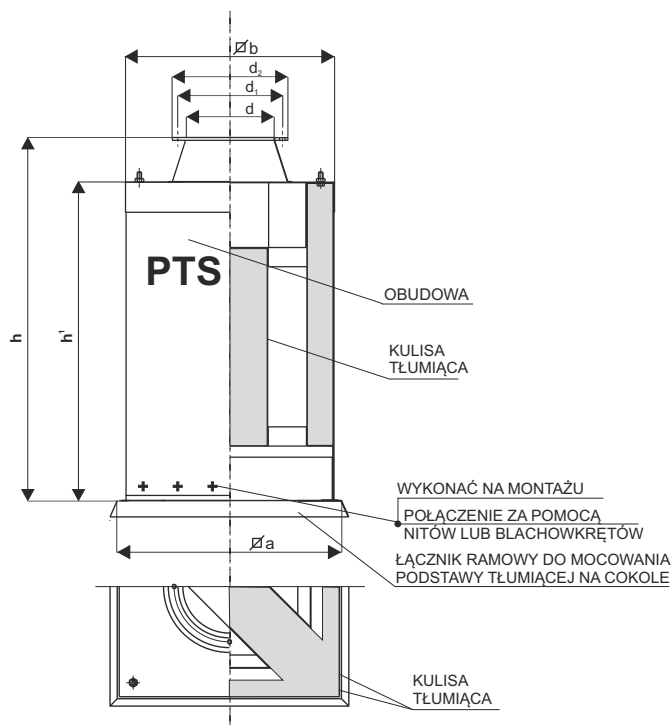
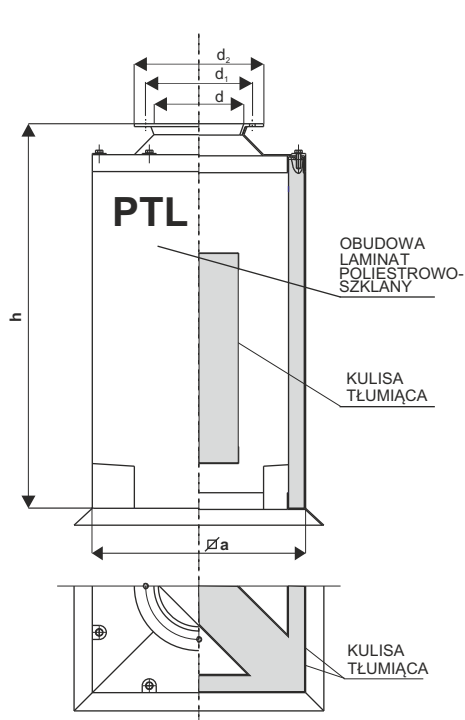

PODSTAWA TŁUMIĄCA PTL						
Wielkość tłumika	Ød	Ød <sub>1</sub>	Ød <sub>2</sub>	a	h	masa [kg]
160	160	190	210	385	660	8
200	200	230	250	395	700	10
250	250	280	310	505	790	15
315	315	345	375	600	965	21
400	400	430	460	780	1170	45
500	500	540	570	780	1200	48

PODSTAWA TŁUMIĄCA PTS								
Wielkość tłumika	Ød	Ød <sub>1</sub>	Ød <sub>2</sub>	a	b	h	h <sub>1</sub>	masa [kg]
160	160	190	210	380	360	665	560	17
200	200	230	250	410	390	710	595	20
250	250	280	310	490	460	810	685	27
315	315	345	375	550	530	1020	875	42
400	400	430	460	700	680	1060	910	50
500	500	540	570	760	705	1260	1100	74
630	660	700	730	970	920	1260	1035	99



W celach umożliwiających przyłączenie ciągu kanałów wentylacyjnych do podstawy tłumiącej należy zaopatrzyć podstawę w przyłączy kołnierzone. Przyłączy umożliwiają, poprzez otwór w kołnierzu, przykręcenie kanału wentylacyjnego, znormalizowanego z podstawą, za pośrednictwem śrub M8.

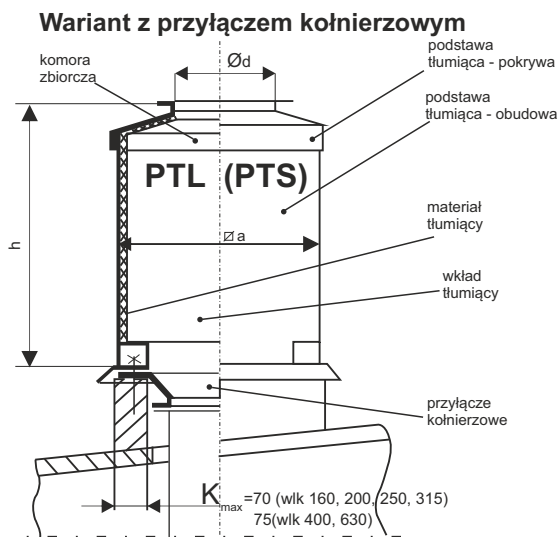

# DANE TECHNICZNE

gabaryty, masa



PODSTAWA TŁUMIĄCA PTS			
Wielkość	m	b	h
PTS-160	260	360	100
PTS-200	290	390	100
PTS-250	360	460	100
PTS-315	440	530	100
PTS-400	580	680	100
PTS-500	650	705	150
PTS-630	720	920	150

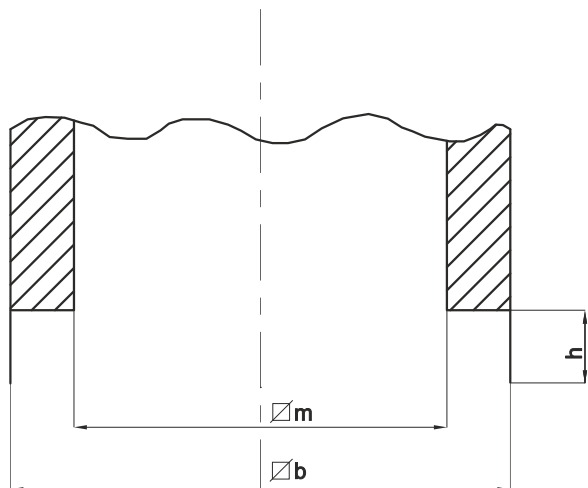

ŁĄCZNIK RAMA				
Wielkość	a	m	b <sub>1</sub>	h
160	380	260	358	100
200	410	290	388	100
250	490	360	458	100
315	550	440	528	100
400	700	580	678	100
500	760	650	703	150
630	970	720	918	150

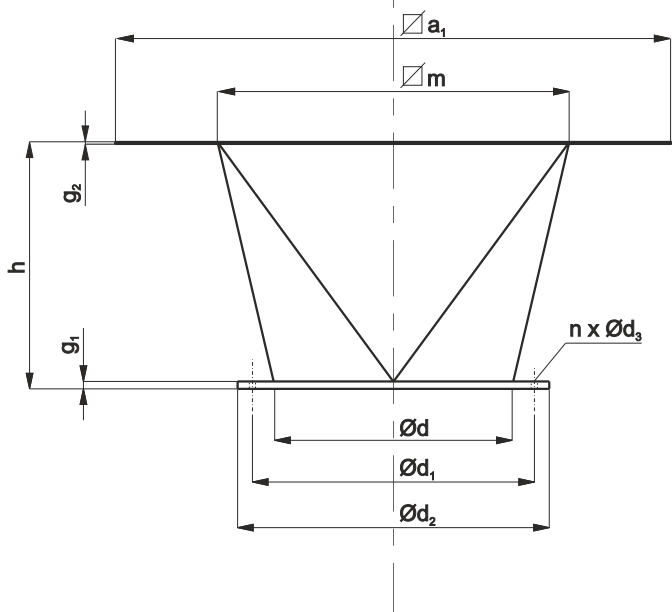
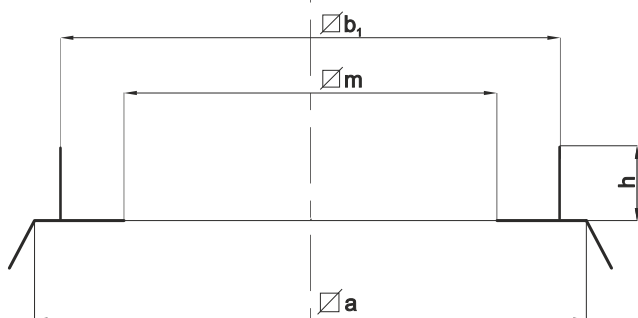

PRZYŁĄCZE KOŁNIERZOWE										
Wielkość przyłącza	a <sub>1</sub>	m	Ød	Ød <sub>1</sub>	Ød <sub>2</sub>	Ød <sub>3</sub>	h	g <sub>1</sub>	g <sub>2</sub>	n
160	360	260	160	190	210	10	350	4	0,7	4
200	390	290	200	230	250	10	350	4	0,7	4
250	470	360	250	280	310	10	400	4	0,7	6
315	530	440	315	345	375	10	450	4	0,7	6
400	760	580	400	430	465	10	450	4	0,7	6
500	760	650	500	540	570	10	500	5	0,7	8
630	950	720	630	660	690	10	500	5	0,7	8

# PRZYKŁADOWE ROZWIĄZANIE KONSTRUKCYJNE

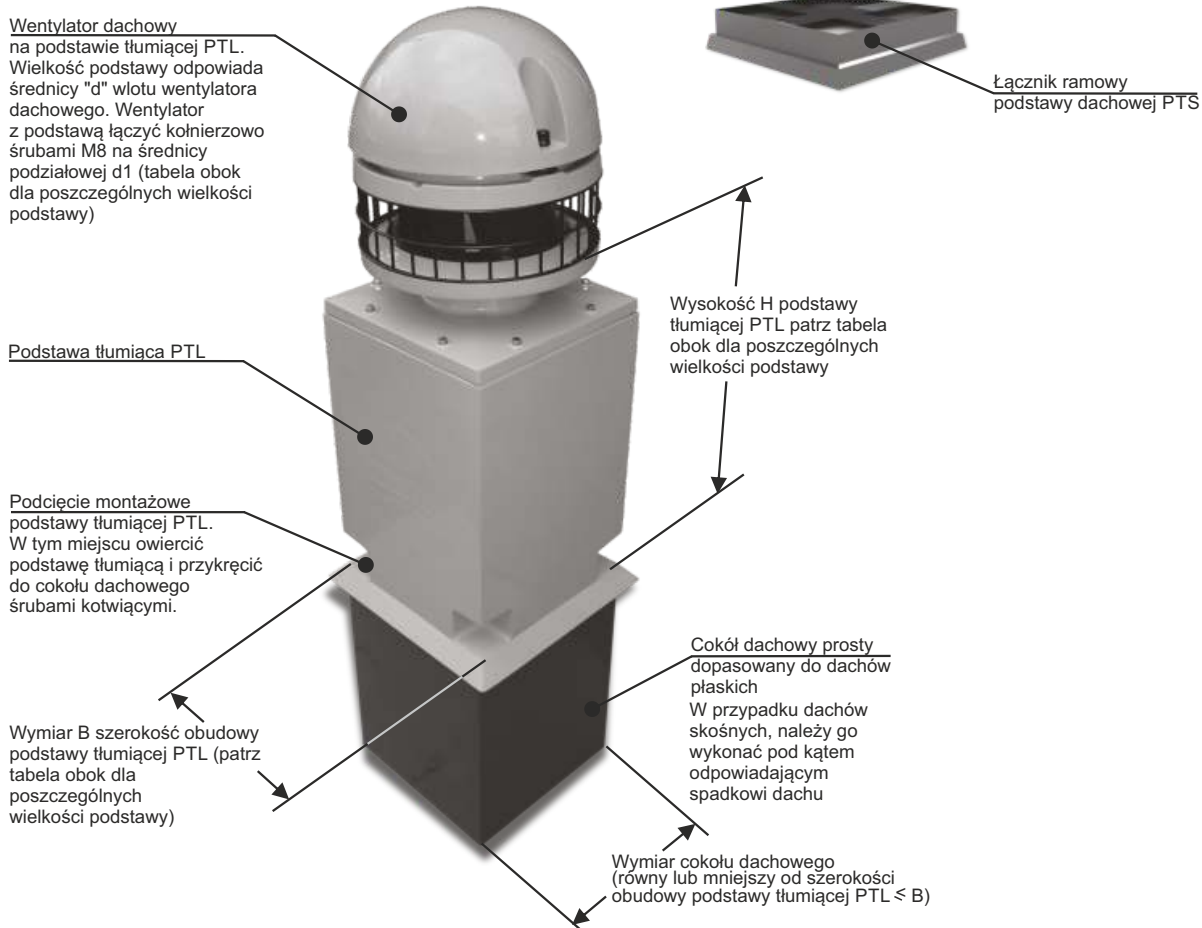
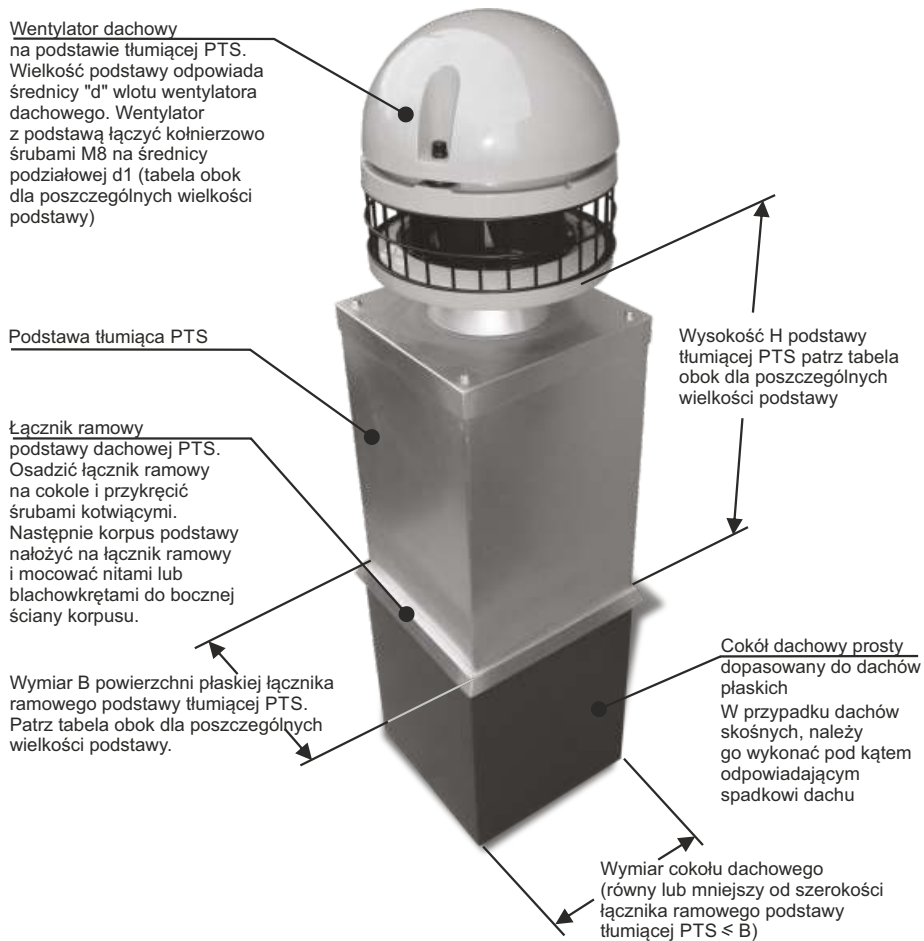

# PODSTAWY TŁUMIĄCE 160

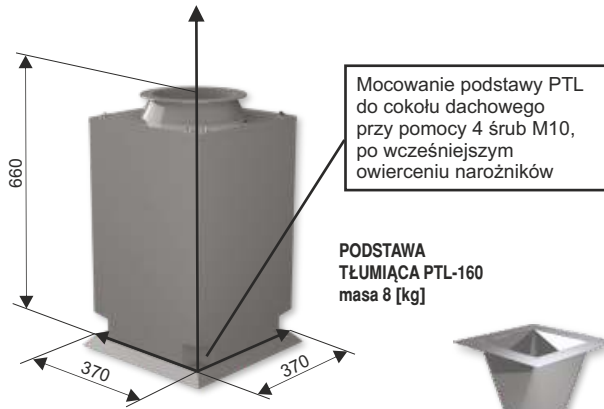

**PODSTAWA TŁUMIĄCA PTL-160**  
masa 8 [kg]



**PODSTAWA TŁUMIĄCA PTS-160**  
masa 16 [kg]

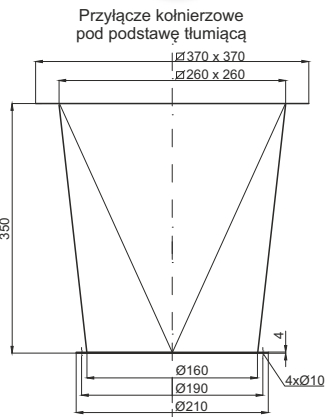
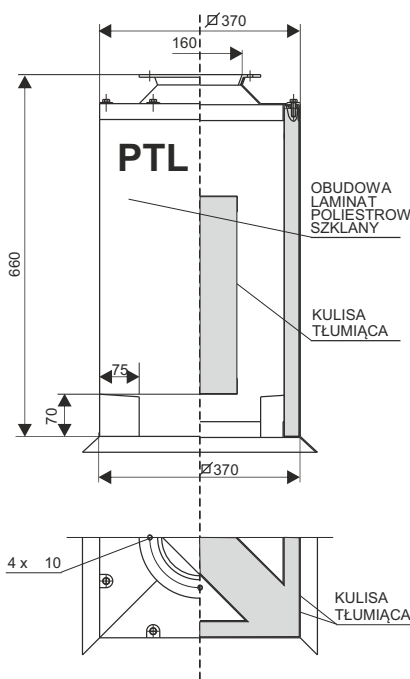

Przyłącze kolnierzowe pod podstawę tłumiącą

W celach umożliwiających przyłączenie ciągu kanałów wentylacyjnych do podstawy tłumiącej należy zaopatrzyć podstawę w przyłącze kolnierzowe. Przyłącze umożliwia poprzez otwór w kolnierzu przykręcenie kanału wentylacyjnego, znormalizowanego z podstawą za pośrednictwem śrub M8.

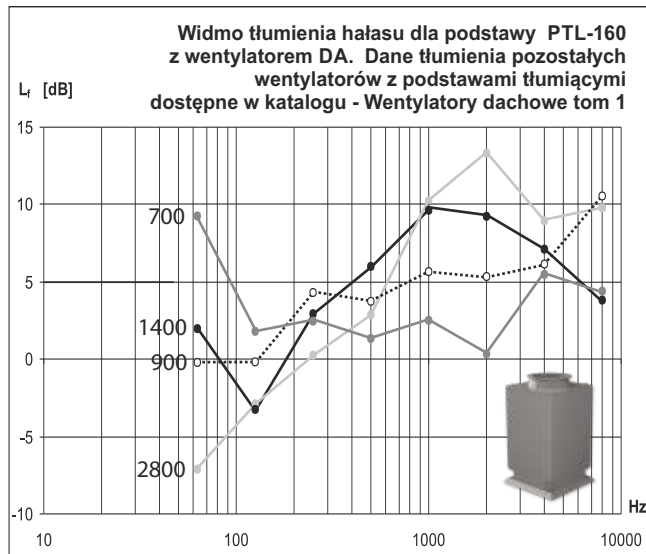
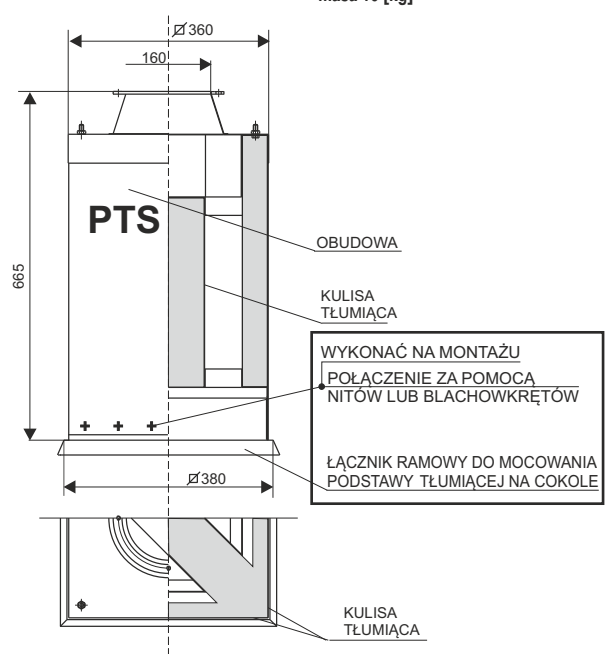

Wartości tłumienia hałasu w dB podstawy PTL-160 dla poszczególnych częstotliwości Hz, dla poszczególnych obrotów wentylatorów o średnicy wlotu Ø160.

Obroty (1/min)	63 Hz	125 Hz	250 Hz	500 Hz	1000 Hz	2000 Hz	4000 Hz	8000 Hz
2800	-7,1	-2,7	0,3	3	10,8	13,5	8,3	9,5
1400	2,4	-2,9	3,1	6,6	9,3	8,8	7,2	3,8
900	-0,1	-0,1	4,6	4	5,8	5,3	6	10,5
700	8,8	2,3	2,8	1,9	2,8	0,7	5,4	4,6

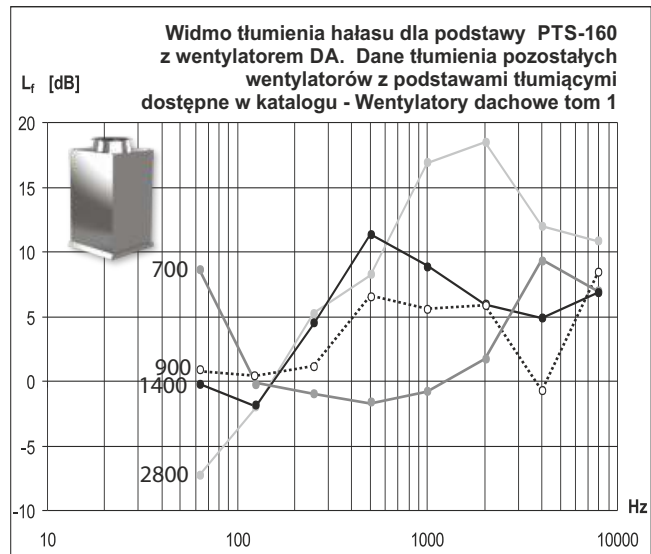

Wartości tłumienia hałasu w dB podstawy PTS-160 dla poszczególnych częstotliwości Hz, dla poszczególnych obrotów wentylatorów o średnicy wlotu Ø160.

Obroty (1/min)	63 Hz	125 Hz	250 Hz	500 Hz	1000 Hz	2000 Hz	4000 Hz	8000 Hz
2800	-7,3	-2,1	5,1	7,7	16,9	17,9	12	11,3
1400	-0,1	-2	4,4	11,9	8,8	6,3	5	7,3
900	0,8	0,2	1,4	6,3	5,6	5,8	-0,7	8,1
700	8,4	0	-0,9	-1,6	0,9	2,1	9,5	7,2

# PODSTAWY TŁUMIĄCE 200

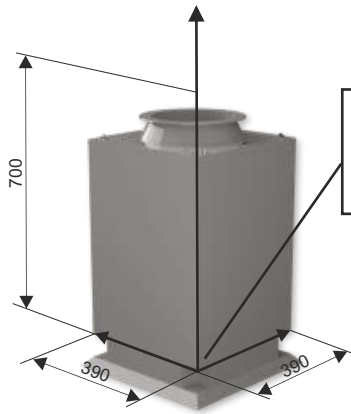

Mocowanie podstawy PTL do cokołu dachowego przy pomocy 4 śrub M10, po wcześniejszym owierceniu narożników

**PODSTAWA TŁUMIĄCA PTL-200**  
masa 10 [kg]

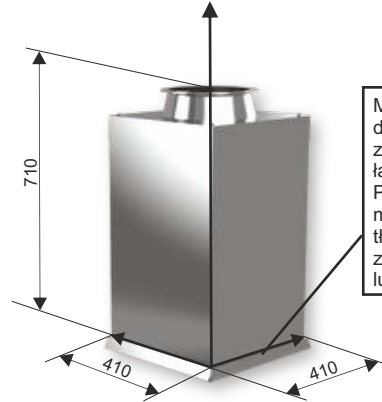

Mocowanie podstawy PTS do cokołu dachowego za pośrednictwem łącznika ramowego. Po osadzeniu łącznika montaż korpusu podstawy tłumiącej następuje za pomocą nitów lub blachowkrętów

**PODSTAWA TŁUMIĄCA PTS-200**  
masa 25 [kg]



Przyłącze kołnierzone pod podstawę tłumiącą

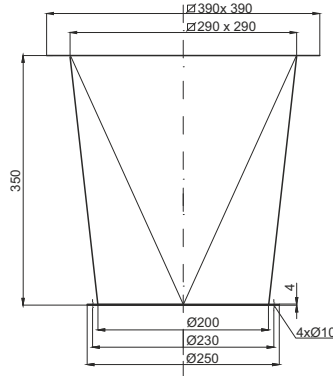
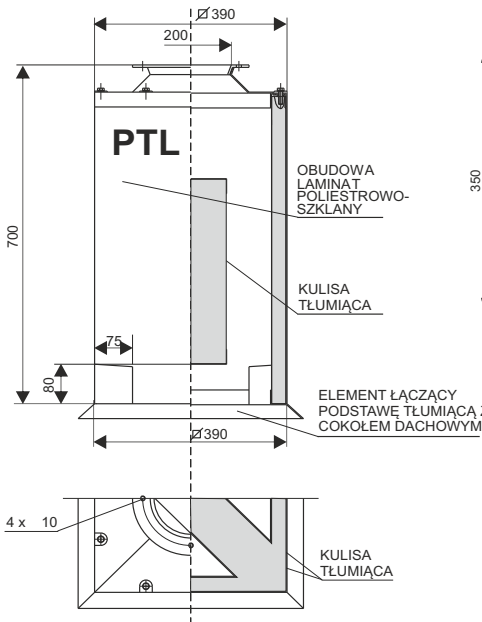

W celach umożliwiających przyłączenie ciągu kanałów wentylacyjnych do podstawy tłumiącej należy zaopatrzyć podstawę w przyłącze kołnierzone. Przyłącze umożliwia poprzez otwór w kołnierzu przykręcenie kanału wentylacyjnego, znormalizowanego z podstawą za pośrednictwem śrub M8.

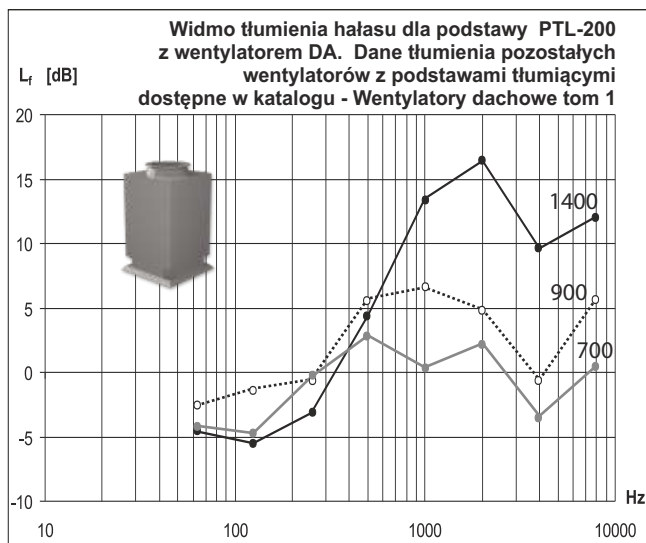
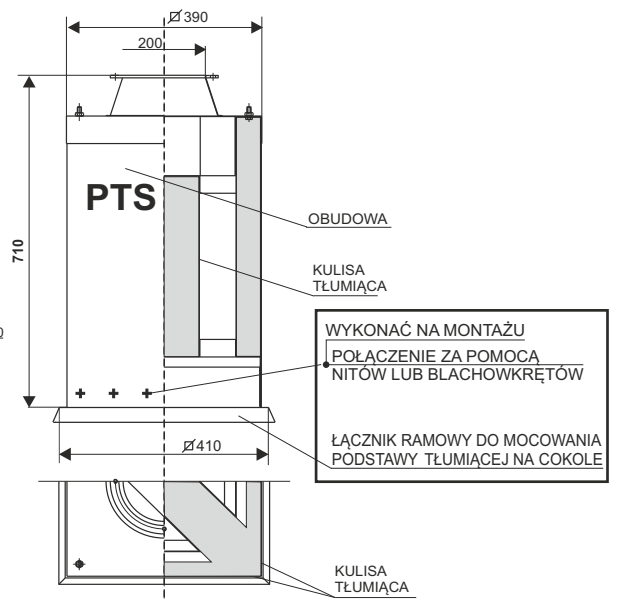

Wartości tłumienia hałasu w dB podstawy PTL-200 dla poszczególnych częstotliwości Hz, dla poszczególnych obrotów wentylatorów o średnicy wlotu Ø200.

Obroty [1/min]	63 Hz	125 Hz	250 Hz	500 Hz	1000 Hz	2000 Hz	4000 Hz	8000 Hz
----------------	-------	--------	--------	--------	---------	---------	---------	---------

1450	-4,7	-5,4	-3	4,7	13,7	17,1	9,5	12,4
980	-2,5	-1,6	-0,8	5,7	6,5	5	-0,3	5,7
740	-3,8	-4,7	0,2	3,3	0,2	2,5	-2,8	0,3

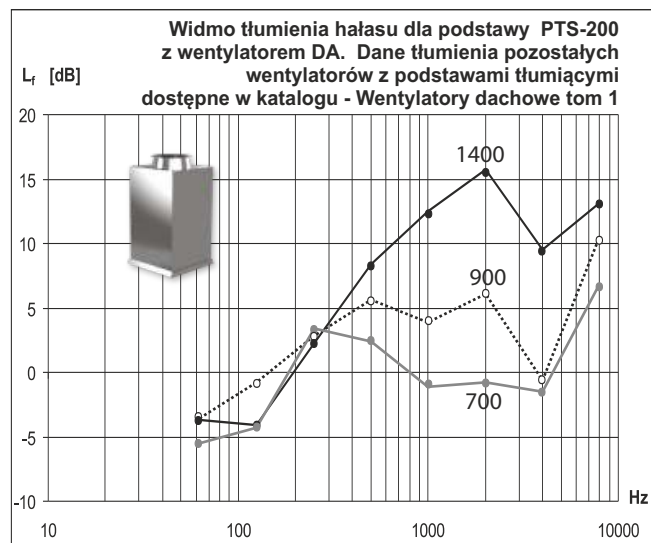

Wartości tłumienia hałasu w dB podstawy PTS-200 dla poszczególnych częstotliwości Hz, dla poszczególnych obrotów wentylatorów o średnicy wlotu Ø200.

Obroty [1/min]	63 Hz	125 Hz	250 Hz	500 Hz	1000 Hz	2000 Hz	4000 Hz	8000 Hz
----------------	-------	--------	--------	--------	---------	---------	---------	---------

1450	-3,4	-4	2,5	8	12,6	16	9,4	13,1
980	-3,3	-1,1	2,8	6	4,2	6,1	-0,4	10,4
740	-6	-4,3	3,4	2,6	-1,4	-1,2	-1,5	6,7



# PODSTAWY TŁUMIĄCE 250

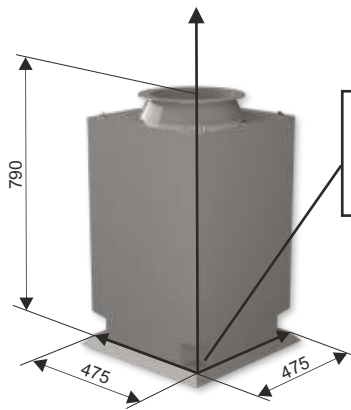

Mocowanie podstawy PTL do cokołu dachowego przy pomocy 4 śrub M10, po wcześniejszym owierceniu narożników

**PODSTAWA TŁUMIĄCA PTL-250**  
masa 15 [kg]

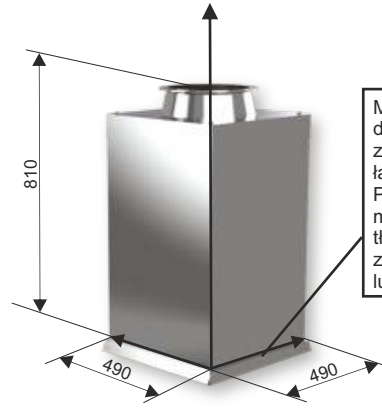

Mocowanie podstawy PTS do cokołu dachowego za pośrednictwem łącznika ramowego. Po osadzeniu łącznika montaż korpusu podstawy tłumiącej następuje za pomocą nitów lub blachowkrętów

**PODSTAWA TŁUMIĄCA PTS-250**  
masa 33 [kg]



Przyłącze kołnierzone pod podstawę tłumiącą

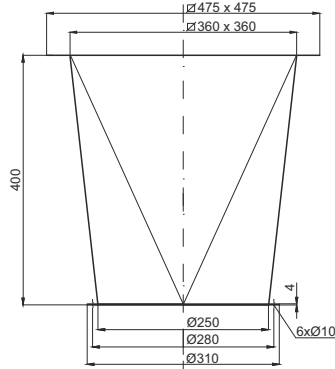
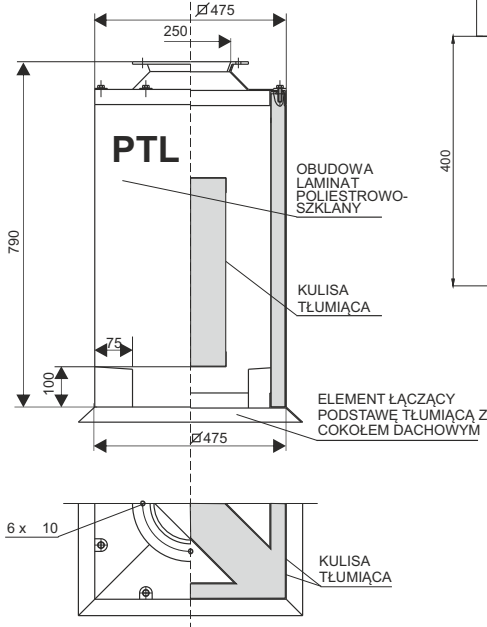

W celach umożliwiających przyłączenie ciągu kanałów wentylacyjnych do podstawy tłumiącej należy zaopatrzyć podstawę w przyłączy kołnierzone. Przyłącze umożliwi poprzez otwór w kołnierzu przykręcenie kanału wentylacyjnego, znormalizowanego z podstawą za pośrednictwem śrub M8.

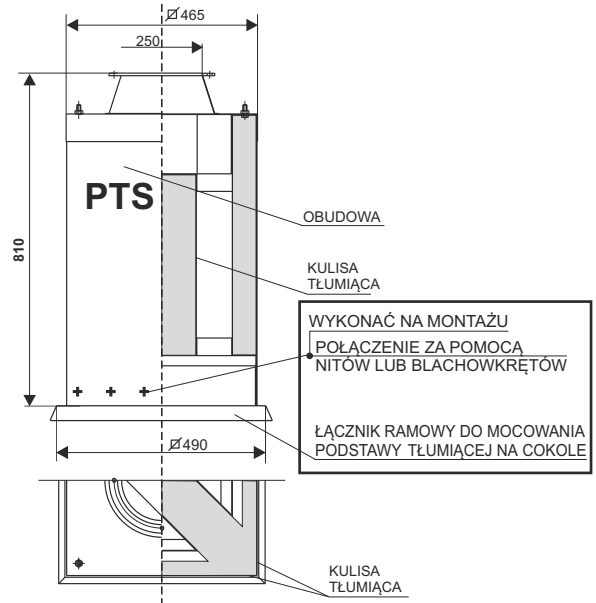

WYKONAĆ NA MONTAŻU POŁĄCZENIE ZA POMOCĄ NITÓW LUB BLACHOWKRĘTÓW

ŁĄCZNIK RAMOWY DO MOCOWANIA PODSTAWY TŁUMIĄCEJ NA COKOLE

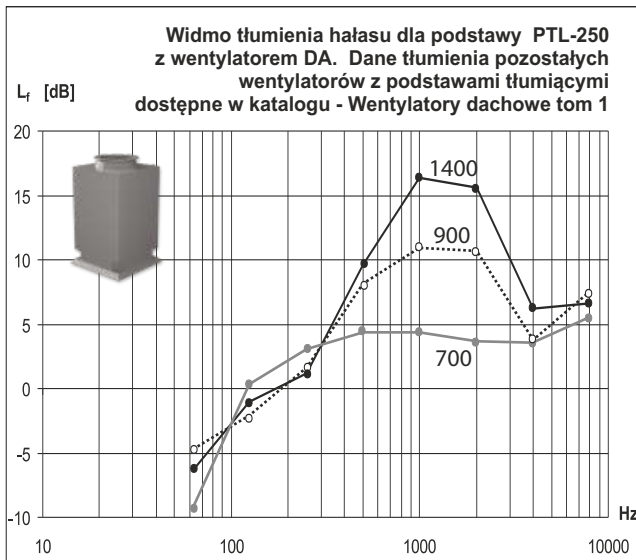

Wartości tłumienia hałasu w dB podstawy PTL-250 dla poszczególnych częstotliwości Hz, dla poszczególnych obrotów wentylatorów o średnicy wlotu Ø250.

Obrotы [1/min]	63 Hz	125 Hz	250 Hz	500 Hz	1000 Hz	2000 Hz	4000 Hz	8000 Hz
1400	-6,4	-1,9	1,5	9,4	16,3	15,7	6,6	6,8
900	-4,4	-2,2	2,1	8,3	11,2	11	3,9	7,7
700	-8,9	0,2	3,6	4,5	4,5	3,8	3,8	5,3

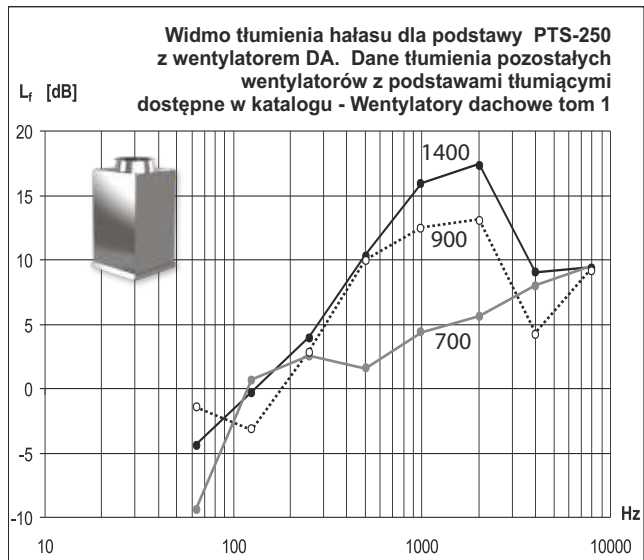

Wartości tłumienia hałasu w dB podstawy PTS-250 dla poszczególnych częstotliwości Hz, dla poszczególnych obrotów wentylatorów o średnicy wlotu Ø250.

Obrotы [1/min]	63 Hz	125 Hz	250 Hz	500 Hz	1000 Hz	2000 Hz	4000 Hz	8000 Hz
1400	-4,3	-0,3	3,9	10,5	16,5	17,6	8,6	9,3
900	-1,9	-3,6	3,7	10	12,5	13,1	4,5	9
700	-9,8	1,1	2,7	2,1	4,6	5,2	6,9	9,5

# PODSTAWY TŁUMIĄCE 315

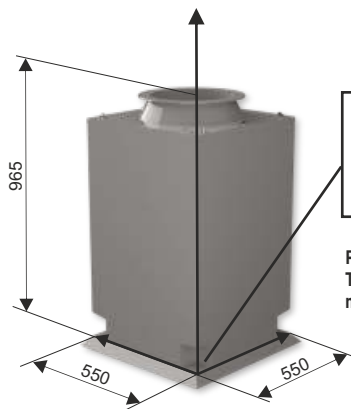

Mocowanie podstawy PTL do cokołu dachowego przy pomocy 4 śrub M10, po wcześniejszym owierceniu narożników

**PODSTAWA TŁUMIĄCA PTL-315**  
masa 21 [kg]

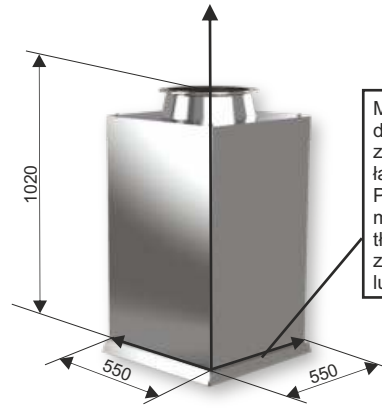

Mocowanie podstawy PTS do cokołu dachowego za pośrednictwem łącznika ramowego. Po osadzeniu łącznika montaż korpusu podstawy tłumiącej następuje za pomocą nitów lub blachowkrętów

**PODSTAWA TŁUMIĄCA PTS-315**  
masa 37 [kg]



Przyłącze kołnierzone pod podstawę tłumiącą

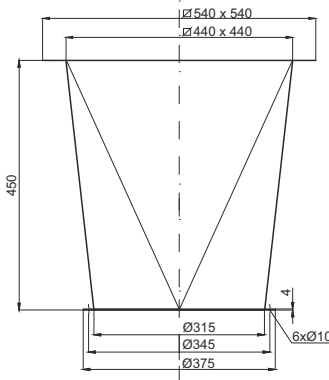
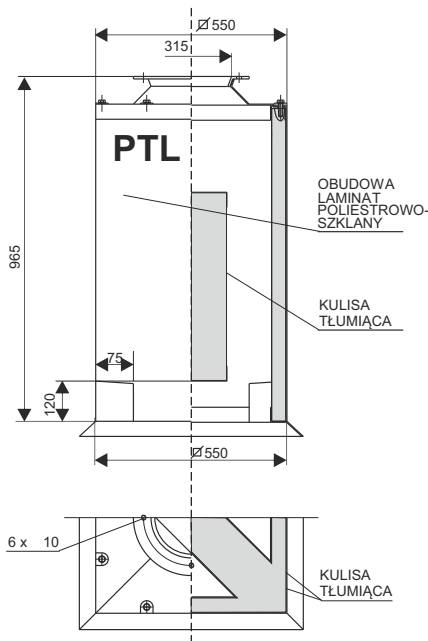

W celach umożliwiających przyłączenie ciągu kanałów wentylacyjnych do podstawy tłumiącej należy zaopatrzyć podstawę w przyłącze kołnierzone. Przyłącze umożliwi poprzez otwór w kołnierzu przykręcenie kanału wentylacyjnego, znormalizowanego z podstawą za pośrednictwem śrub M8.

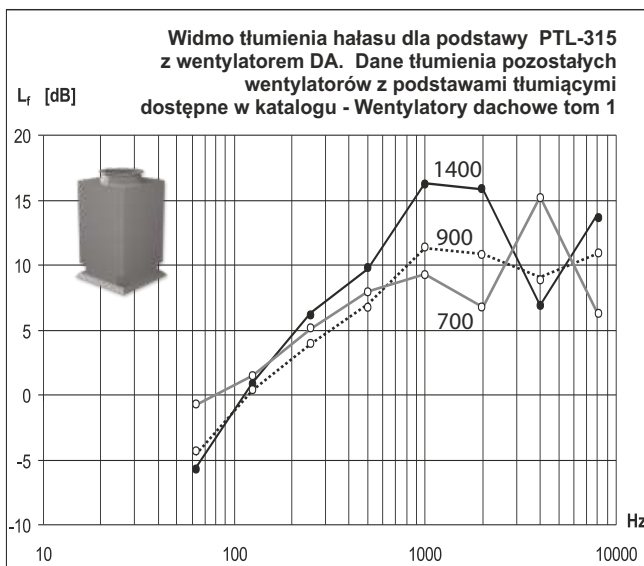
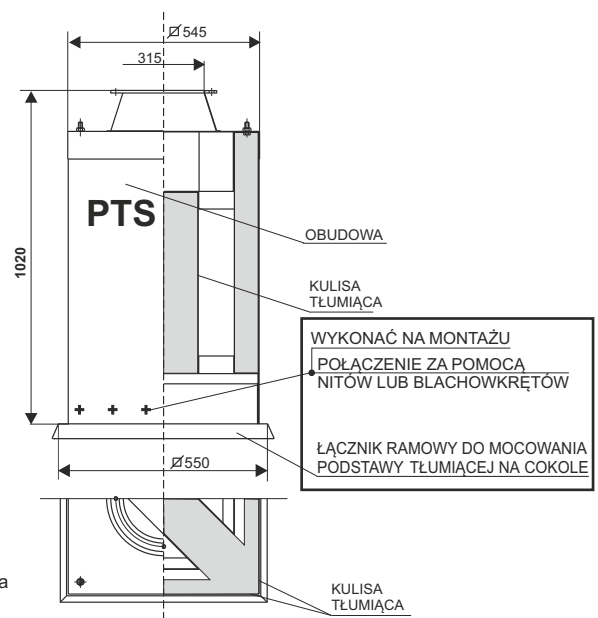

Wartości tłumienia hałasu w dB podstawy PTL-315 dla poszczególnych częstotliwości Hz, dla poszczególnych obrotów wentylatorów o średnicy wlotu Ø315.

Obroty [1/min]	63 Hz	125 Hz	250 Hz	500 Hz	1000 Hz	2000 Hz	4000 Hz	8000 Hz
1400	-5,4	1,4	7,3	9,8	16,8	16,2	6,8	14
900	-4,4	0,2	4,2	7,3	11,8	11	8,9	10,8
700	-0,9	2,1	5,1	8,1	8,9	6,8	15,2	6,6

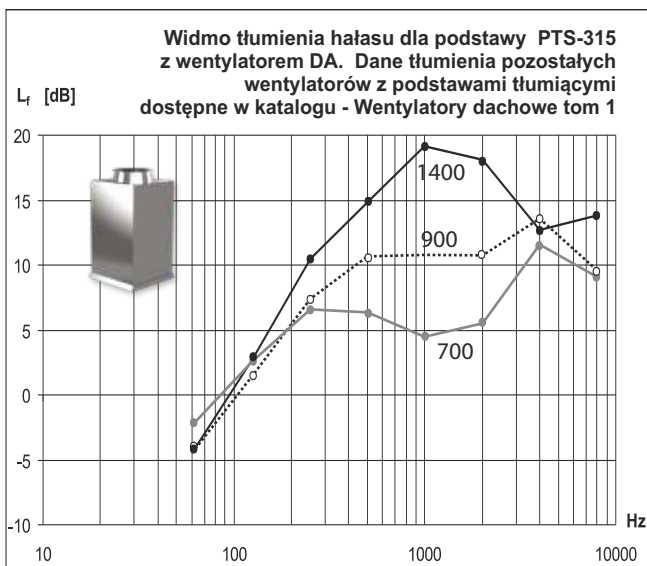

Wartości tłumienia hałasu w dB podstawy PTS-315 dla poszczególnych częstotliwości Hz, dla poszczególnych obrotów wentylatorów o średnicy wlotu Ø315.

Obroty [1/min]	63 Hz	125 Hz	250 Hz	500 Hz	1000 Hz	2000 Hz	4000 Hz	8000 Hz
1400	-4,1	2,8	10,5	14,9	18,5	17,8	12,9	13,8
900	-4	2,2	7,6	11,1	11,4	11	13,7	9,7
700	-1,8	2,6	6,4	6,3	4,8	5,3	12,1	8,9

# PODSTAWY TŁUMIĄCE 400

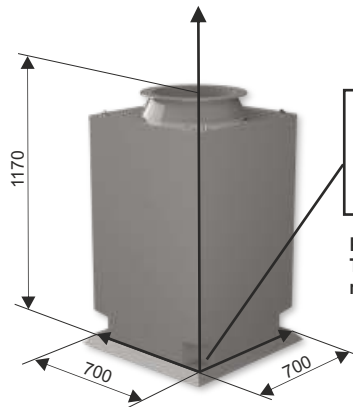

Mocowanie podstawy PTL do cokołu dachowego przy pomocy 4 śrub M10, po wcześniejszym owierceniu narożników

**PODSTAWA TŁUMIĄCA PTL-400**  
masa 45 [kg]

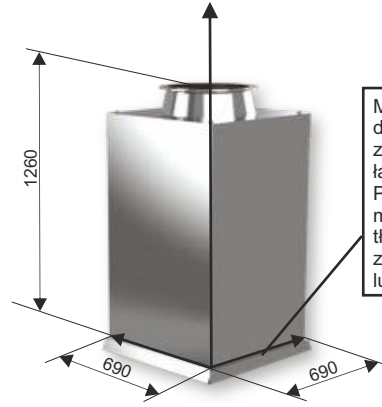

Mocowanie podstawy PTS do cokołu dachowego za pośrednictwem łącznika ramowego. Po osadzeniu łącznika montaż korpusu podstawy tłumiącej następuje za pomocą nitów lub blachowkrętów

**PODSTAWA TŁUMIĄCA PTS-400**  
masa 50 [kg]



Przyłącze kołnierzowe pod podstawę tłumiącą

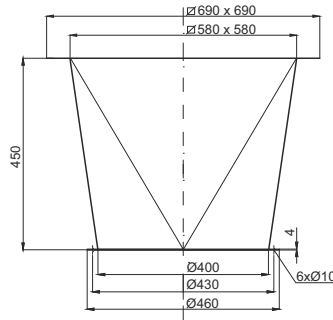

W celach umożliwiających przyłączenie ciągu kanałów wentylacyjnych do podstawy tłumiącej należy zaopatrzyć podstawę w przyłącze kołnierzowe. Przyłącze umożliwi poprzez otwór w kołnierzu przykręcenie kanału wentylacyjnego, znormalizowanego z podstawą za pośrednictwem śrub M8.

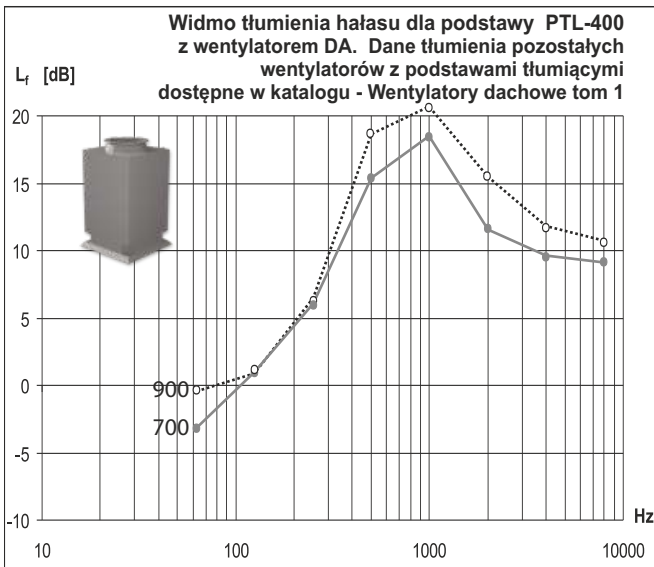
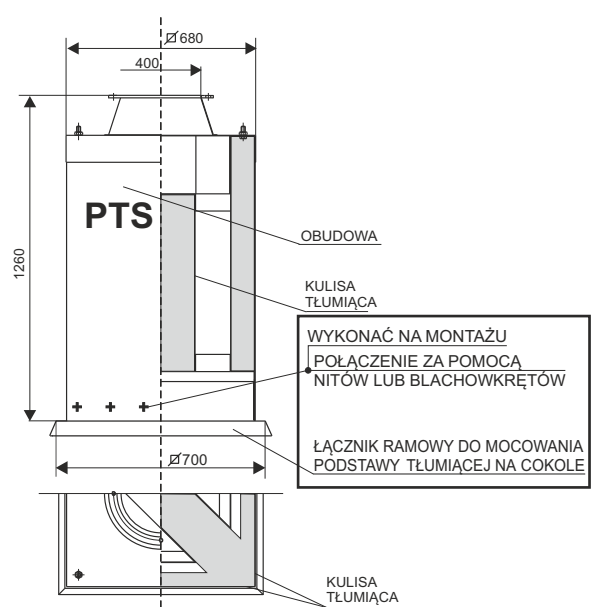
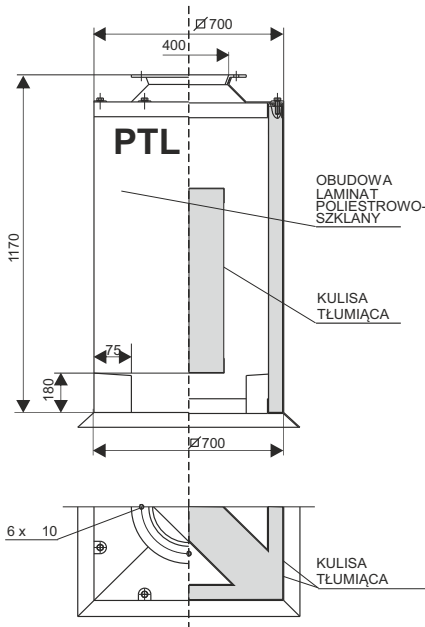

Wartości tłumienia hałasu w dB podstawy PTL-400 dla poszczególnych częstotliwości Hz, dla poszczególnych obrotów wentylatorów o średnicy wlotu Ø400.

Obroty [1/min]	63 Hz	125 Hz	250 Hz	500 Hz	1000 Hz	2000 Hz	4000 Hz	8000 Hz
900	-0,2	1,5	7,1	18,3	21,6	15,2	12,3	10,4
700	-3	1,4	6,8	15,3	18	11,8	9,7	9

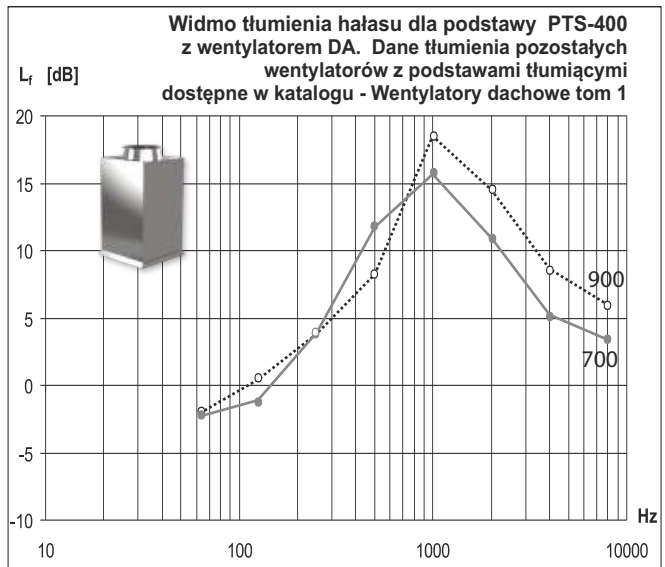

Wartości tłumienia hałasu w dB podstawy PTS-400 dla poszczególnych częstotliwości Hz, dla poszczególnych obrotów wentylatorów o średnicy wlotu Ø400.

Obroty [1/min]	63 Hz	125 Hz	250 Hz	500 Hz	1000 Hz	2000 Hz	4000 Hz	8000 Hz
900	-1,8	0,2	4,3	13,5	18	14,5	8,6	6,3
700	-1,9	-1,4	4,2	12,1	15,9	11,6	5,2	3,6

# PODSTAWY TŁUMIĄCE 500

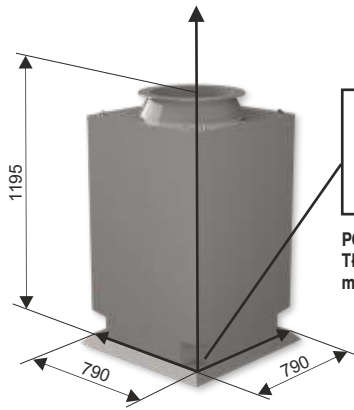

Mocowanie podstawy PTL do cokołu dachowego przy pomocy 4 śrub M10, po wcześniejszym owierceniu narożników

**PODSTAWA TŁUMIĄCA PTL-500**  
masa 48 [kg]

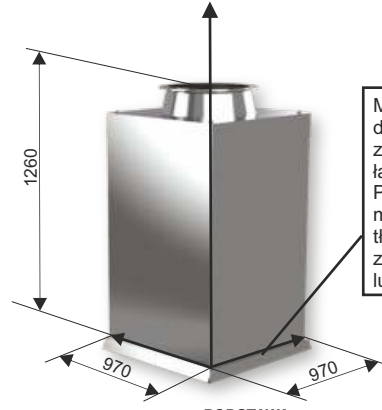

Mocowanie podstawy PTS do cokołu dachowego za pośrednictwem łącznika ramowego. Po osadzeniu łącznika montaż korpusu podstawy tłumiącej następuje za pomocą nitów lub blachowkrętów

**PODSTAWA TŁUMIĄCA PTS-500**  
masa 85 [kg]



Przyłącze kołnierzowe pod podstawę tłumiącą PTL-500

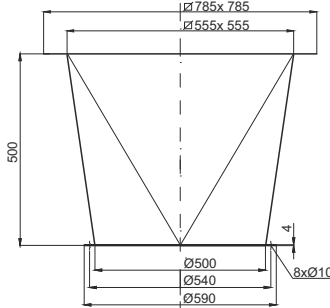

W celach umożliwiających przyłączenie ciągu kanałów wentylacyjnych do podstawy tłumiącej należy zaopatrzyć podstawę w przyłączy kołnierzowe. Przyłącze umożliwia poprzez otwór w kołnierzu przykręcenie kanału wentylacyjnego, znormalizowanego z podstawą za pośrednictwem śrub M8.

Przyłącze kołnierzowe pod podstawę tłumiącą PTS-500

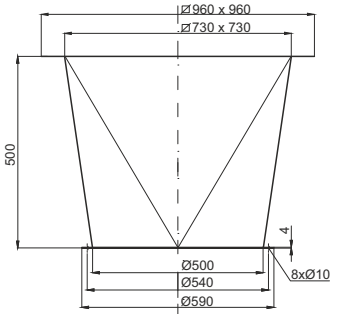

WYKONAĆ NA MONTAŻU  
POŁĄCZENIE ZA POMOCĄ  
NITÓW LUB BLACHOWKRĘTÓW  
ŁĄCZNIK RAMOWY DO MOCOWANIA  
PODSTAWY TŁUMIĄCEJ NA COKOLE

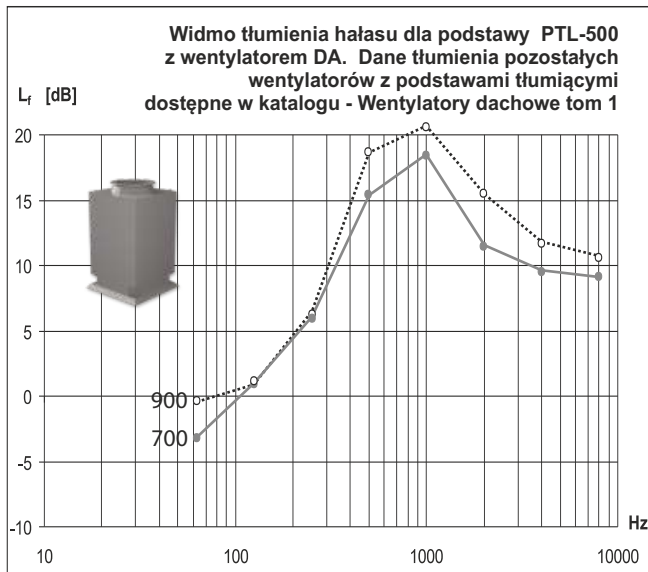
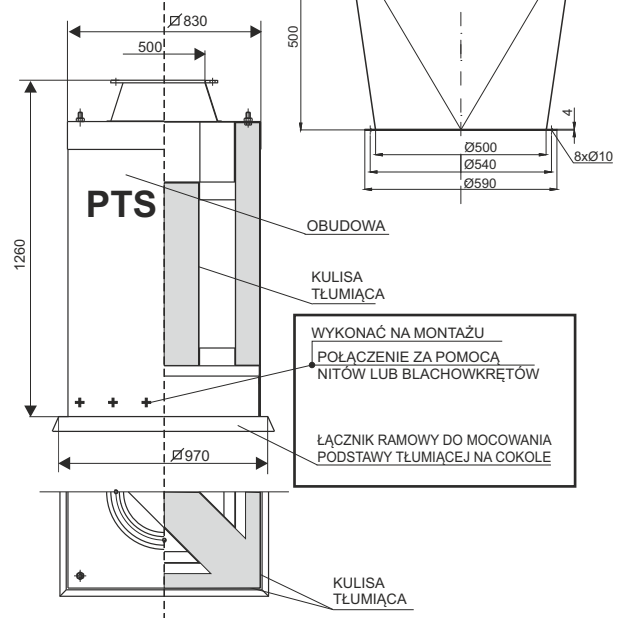
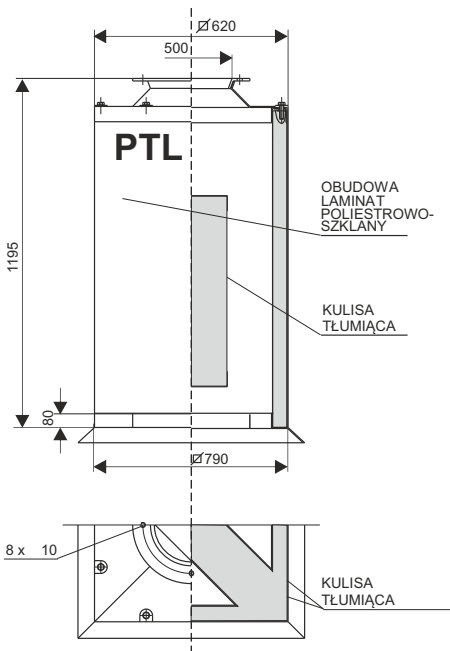

Wartości tłumienia hałasu w dB podstawy PTL-500 dla poszczególnych częstotliwości Hz, dla poszczególnych obrotów wentylatorów o średnicy wlotu Ø500.

Obroty [1/min]	63 Hz	125 Hz	250 Hz	500 Hz	1000 Hz	2000 Hz	4000 Hz	8000 Hz
----------------	-------	--------	--------	--------	---------	---------	---------	---------

900	-0,2	1,5	7,1	18,3	21,6	15,2	12,3	10,4
700	-3	1,4	6,8	15,3	18	11,8	9,7	9

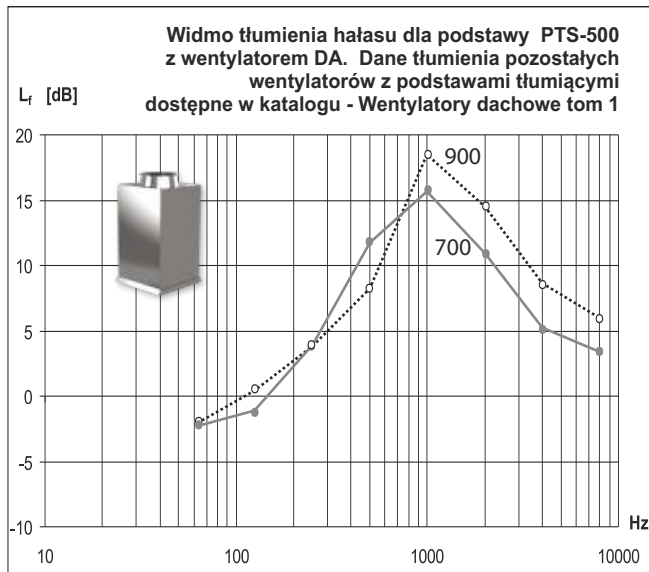

Wartości tłumienia hałasu w dB podstawy PTS-500 dla poszczególnych częstotliwości Hz, dla poszczególnych obrotów wentylatorów o średnicy wlotu Ø500.

Obroty [1/min]	63 Hz	125 Hz	250 Hz	500 Hz	1000 Hz	2000 Hz	4000 Hz	8000 Hz
----------------	-------	--------	--------	--------	---------	---------	---------	---------

900	-1,8	0,2	4,3	13,5	18	14,5	8,6	6,3
700	-1,9	-1,4	4,2	12,1	15,9	11,6	5,2	3,6

# PODSTAWY TŁUMIĄCE 630

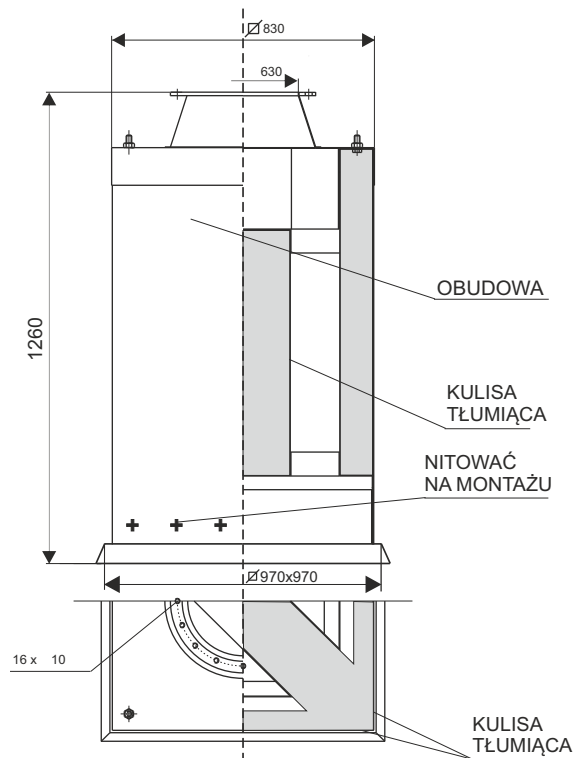
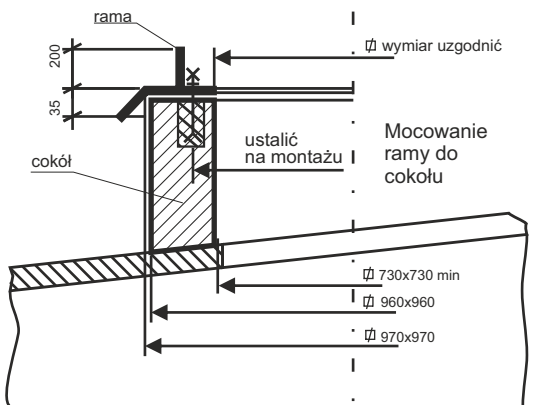
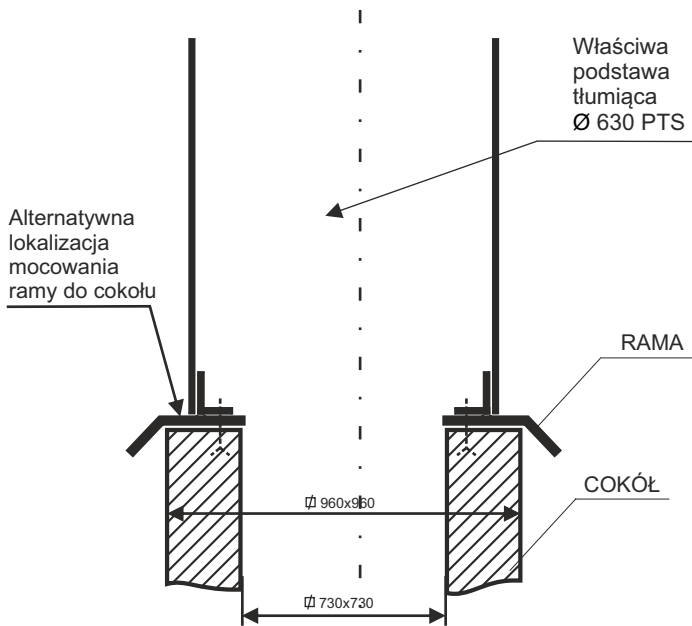

W celach umożliwiających przyłączenie ciągu kanałów wentylacyjnych do podstawy tłumiącej należy zaopatrzyć podstawę w przyłączy kołnierzowe. Przyłączy umożliwiają poprzez otwór w kołnierzu przykręcenie kanału wentylacyjnego, znormalizowanego z podstawą za pośrednictwem śrub M8.

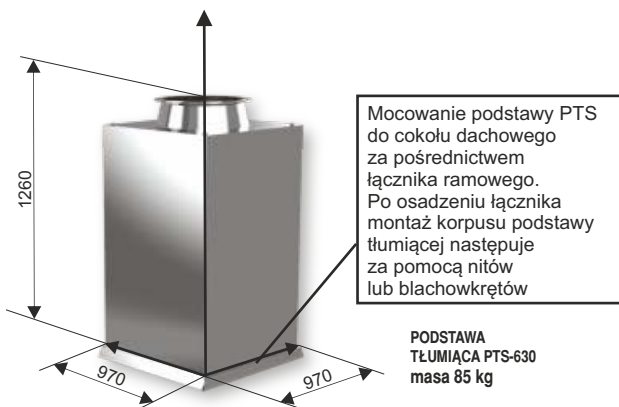
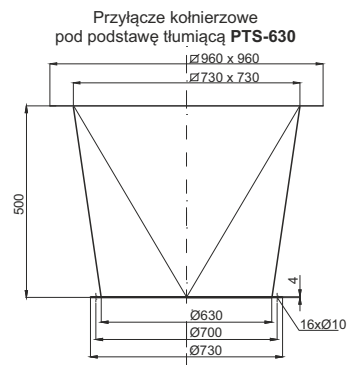

**PODSTAWA TŁUMIĄCA PTS-630**  
masa 85 kg

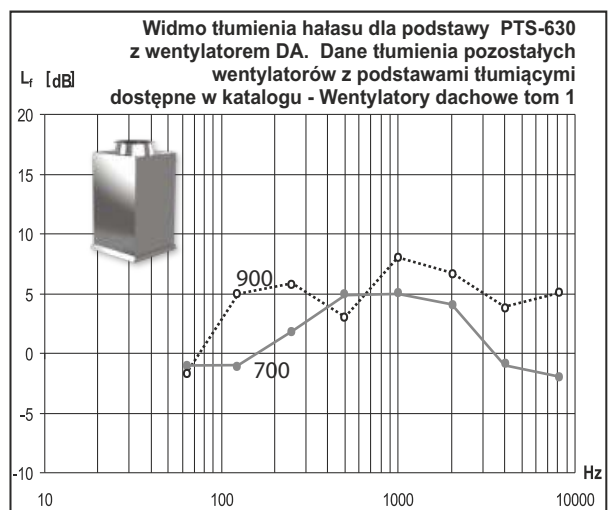

Wartości tłumienia hałasu w dB podstawy PTS-630 dla poszczególnych częstotliwości Hz, dla poszczególnych obrotów wentylatorów o średnicy wlotu Ø630.

Obrotы [1/min]	63 Hz	125 Hz	250 Hz	500 Hz	1000 Hz	2000 Hz	4000 Hz	8000 Hz
900	-2	5	6	3	8	7	4	0
700	-1	-1	2	5	5	4	-1	-2

# PRZYKŁADOWE ROZWIĄZANIE KONSTRUKCYJNE

